

2	416998	Rotor ram sammanställning	Swath Splitter		1
1	174366	Embalage för Swath Splitter			1
Del Kod	Benämning	Specifikation	Mängd	Ant	
		Icke toleranssatta mått enligt SFS-EN 22768-1 medel		17. 2. 2016 Nyaste ändring Föregående ändring	PF
Maskintyp/Maskinmodell		Benämning/Specifikation/Beskrivning		Ritningsnummer	Version
Tillbeh-tilläggsutr		Sträng splittare till V-Twin 750		114123	
					Inventor

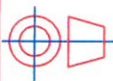

25	521225	Begr.ketting		1
24	458102	Tryckstang		1
23	416990	Markstödsor		1
22	416984	Hydraulikstangar för Swath Splitter	olja från pump	1
21	416983	Hällare för kEttning		1
20	416982	Begr.EttningskEttning		1
19	416981	Longrapp för infEttning av H-ram		1
18	416979	Korf distans vid tryckstang		1
17	416978	Tapp 25mm för H-ram		2
16	416977	Cylindertapp 30/25mm		1
15	416960	H-ram för centerstrEttning		1
14	416958	Cylindertapp diam 30mm.		1
13	416930	RotorsammansEttning		1
12	416875	RaminfEttningsmontering	VT750 och Swathsplitter	1
11	416874	Förmontering av cylinder 146312		1
10	157112	LEnkarms mutter	M27x3 ama 04156	1
9	143012	Snabbkopplings T-stycke	Hona-Hona-Hane 1/2"	1
8	139200	Skruvshackel	3/8" 1000kg CE DIN 82101	2
7	132828	Rörsprint	DIN 1481 8x50 Zn	4
6	132815	Rörsprint	DIN 1481 8x40 Zn	4
5	131870	Bricka	DIN 125A M30/31 Zn	1
4	131850	Bricka	DIN 125A M24/25 Zn	4
3	131790	Bricka	DIN 125A M12/13 Zn	12
2	131600	Lösmutter	DIN 985-8 M12 Zn	6
1	131005	6-K Skruv Hg	DIN 933 8.8 M12x45 Zn	6

Del Kod	Benämning	Specifikation	Mängd	Ant
GELHO		icke toleranssatta mätt enligt SFS-EN 22768-1 medel	13. 12. 2016	PF
Maskintyp/Maskinmodell		Benämning/Specifikation/Beskrivning	Ritningsnummer	Version
Sammanställning		Rotor ram sammanställning Swath Splitter	416998	
Inventor				

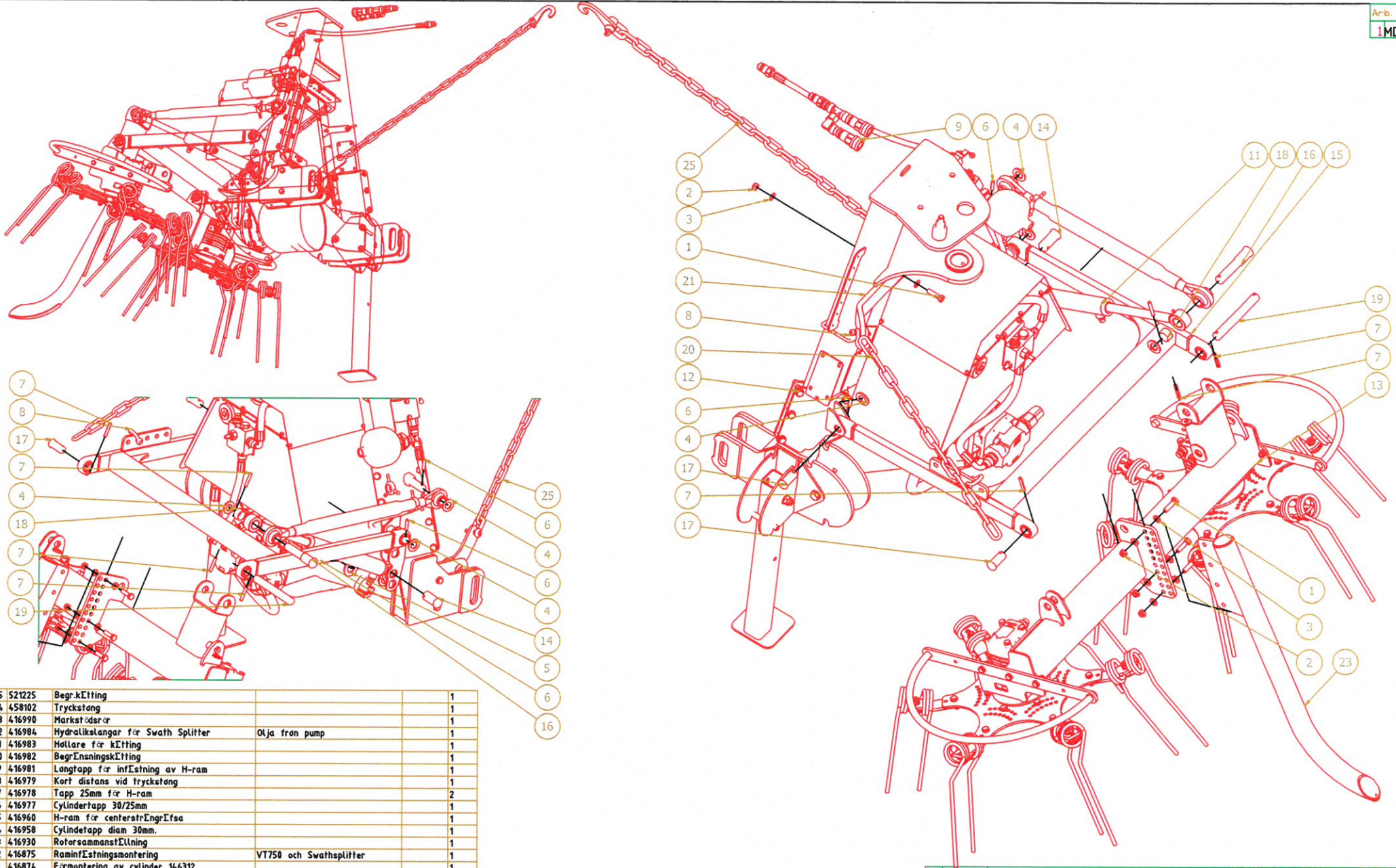
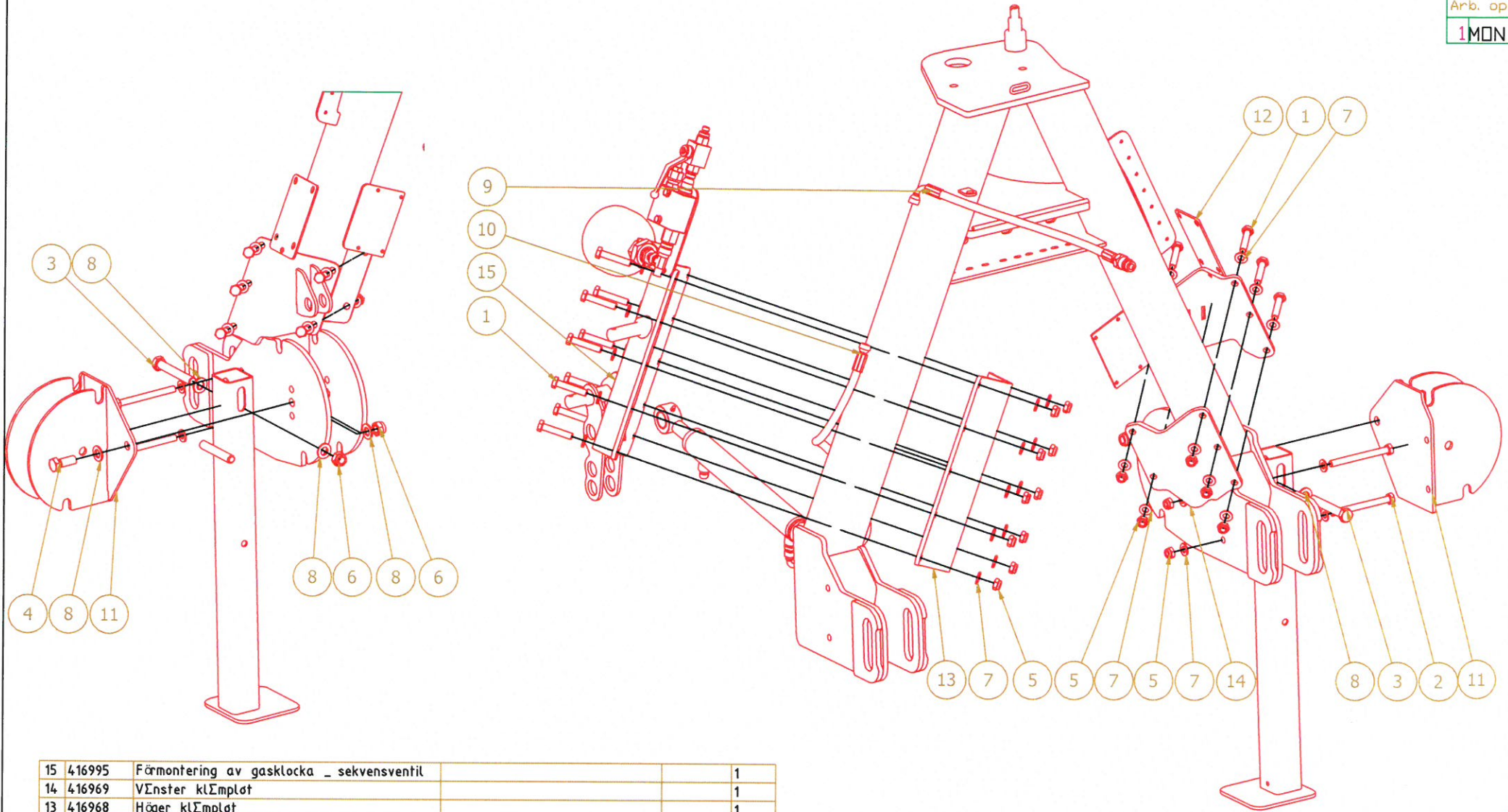

15	416995	Förmontering av gasklocka _ sekvensventil		1
14	416969	VEnster klEmplöt		1
13	416968	Höger klEmplöt		1
12	416965	VEnster fEste		1
11	416137	StödfotsfEste		1
10	145687	Hydraulslang	1/4" L=650 3/8"rak-3/8"90°	1
9	145017	Hydraulslang	1/4" 90°-1/4" L=1600	1
8	131810	Bricka	DIN 125A M16/17 Zn	4
7	131790	Bricka	DIN 125A M12/13 Zn	34
6	131630	Lösmutter	DIN 985-8 M16 Zn	2
5	131600	Lösmutter	DIN 985-8 M12 Zn	17
4	131180	6-k Skruv hg	DIN 933 8.8 M16X40 ZN	1
3	130540	6-K Skruv Dg	DIN 931 8.8 M16x110 Zn	1
2	130445	6-K Skruv Dg	DIN 931 8.8 M12x130 Zn	2
1	130348	6-k Skruv dg	DIN 931 8.8M12x60ZN	15

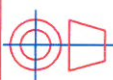
Del Kod	Benämning	Specifikation	Mängd	Ant
		Icke toleranssatta mätt enligt SFS-EN 22768-1 medel		4. 10. 2017 PF
Maskintyp/Maskinmodell Halvfabrikat		Benämning/Specifikation/Beskrivning Raminfästningsmontering VT750 och Swathsplitter	Ritningsnummer 416875	Version
			Inventor	

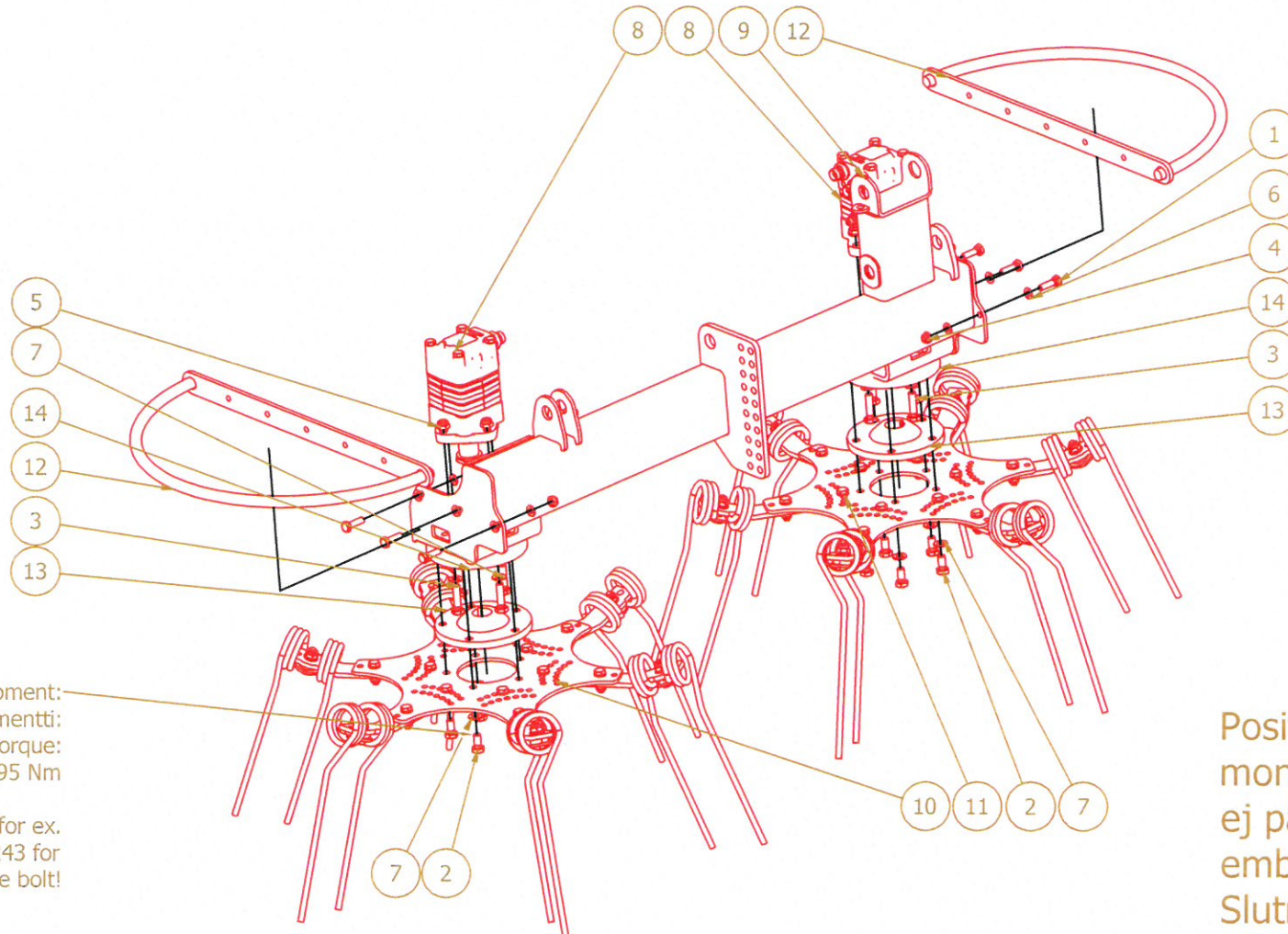

Åtdragningsmoment:
Kiristysmomentti:
Tightning torque:
95 Nm

Use for ex.
Loctite 243 for
locking the bolt!

Position 10,11 och 12
monteras
ej på ramen före
embalering.
Slutmonteras av kund!

14	418042	Lindningsskydd vid oljemotor		2
13	418040	Nav 5-bults		2
12	416950	Rotorskyddsboje		2
11	416936	Rf-stallriksenhet, höger		1
10	416935	Rf-stallriksenhet, vänster		1
9	416910	Rf-sram		1
8	144227	OMS 125 förmontering		2
7	131790	Bricka	DIN 125A M12/13 Zn	26
6	131770	Bricka	DIN 125A M10/10.5 Zn	12
5	131600	Lösmutter	DIN 985-8 M12 Zn	8
4	131580	Lösmutter	DIN 985-8 M10 Zn	6
3	131005	6-K Skruv Hg	DIN 933 8.8 M12x45 Zn	8
2	130960	6-K Skruv Hg	DIN 933 8.8 M12x25 Zn	10
1	130900	6-K Skruv Hg	DIN 933 8.8 M10x35 Zn	6

Del Kod	Benämning	Specifikation	Mängd	Ant
ELHO		icke toleranssatta mått enligt SFS-EN 22768-1 medel	16. 2. 2016	PF
Maskintyp/Maskinmodell		Benämning/Specifikation/Beskrivning	Ritningsnummer	Version
Sammanställning		Rotorsammanställning	416930	
			Inventor	

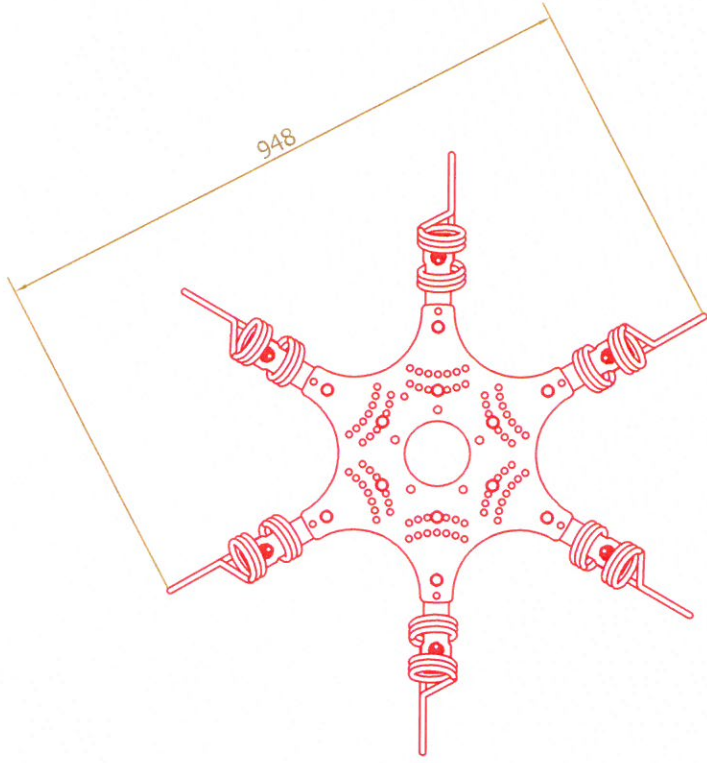
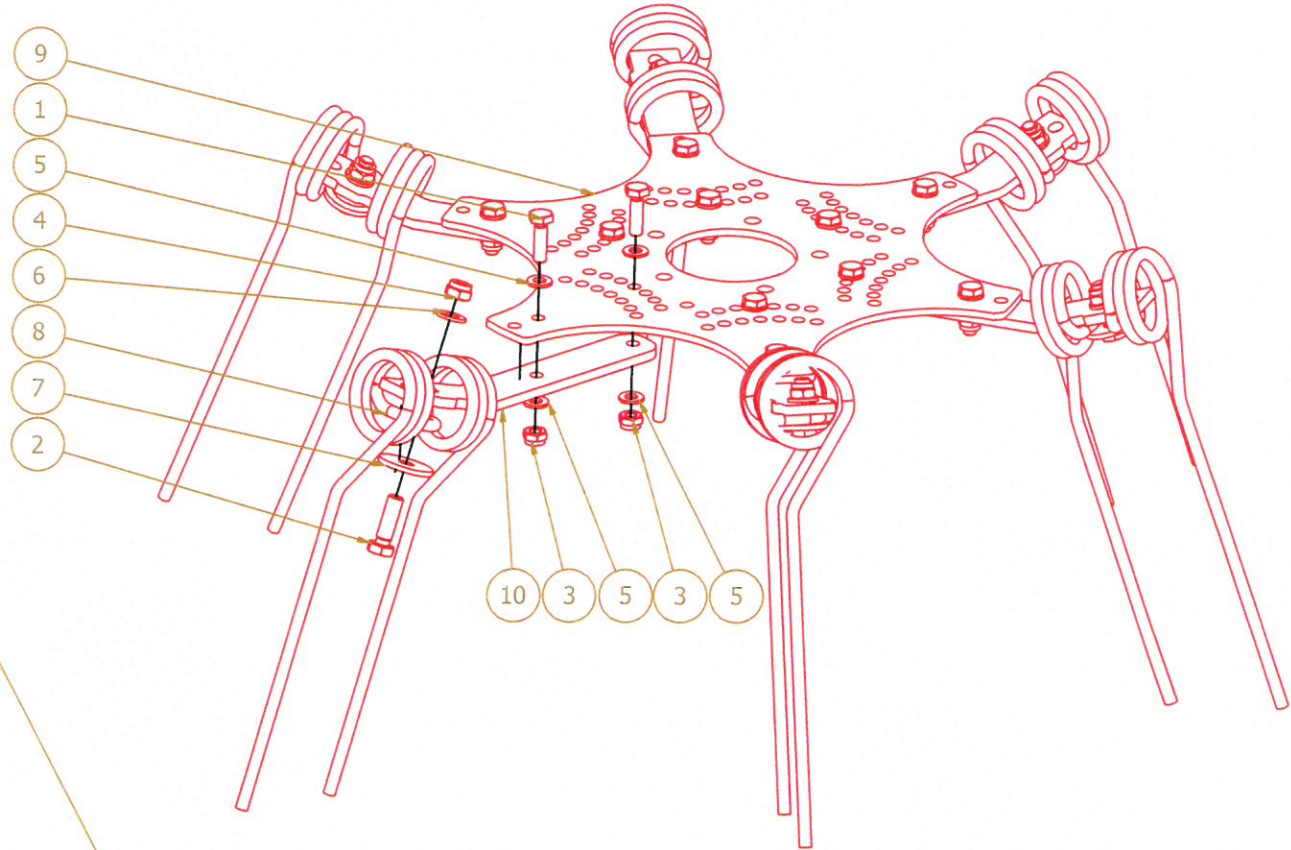

10	416938	Fjäderfäste		6
9	416937	Spindeltallrik		1
8	157197	Fjädertinn	15-KUH-07	6
7	131978	Karosseribricka	DIN 440 13,5x44x4	6
6	131790	Bricka	DIN 125A M12/13 Zn	6
5	131770	Bricka	DIN 125A M10/10.5 Zn	24
4	131600	Lösmutter	DIN 985-8 M12 Zn	6
3	131580	Lösmutter	DIN 985-8 M10 Zn	12
2	131000	6-K Skruv Hg	DIN 933 8.8 M12x40 Zn	6
1	130900	6-K Skruv Hg	DIN 933 8.8 M10x35 Zn	12

Del Kod	Benämning	Specifikation	Mängd	Ant
---------	-----------	---------------	-------	-----

	Icke toleranssatta mått enligt SFS-EN 22768-1 medel		30. 3. 2016 <small>Mycke ändring</small> <small>Förslagsvis ändring</small>	PF
	Maskintyp/Maskinmodell Sammanställning	Benämning/Specifikation/Beskrivning Räfstallriksenhet, vänster	Ritningsnummer 416935	Version

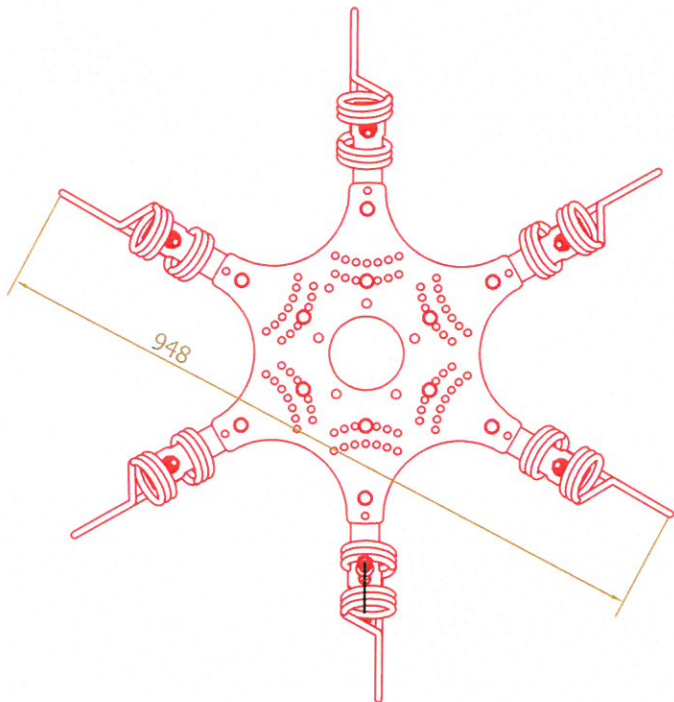
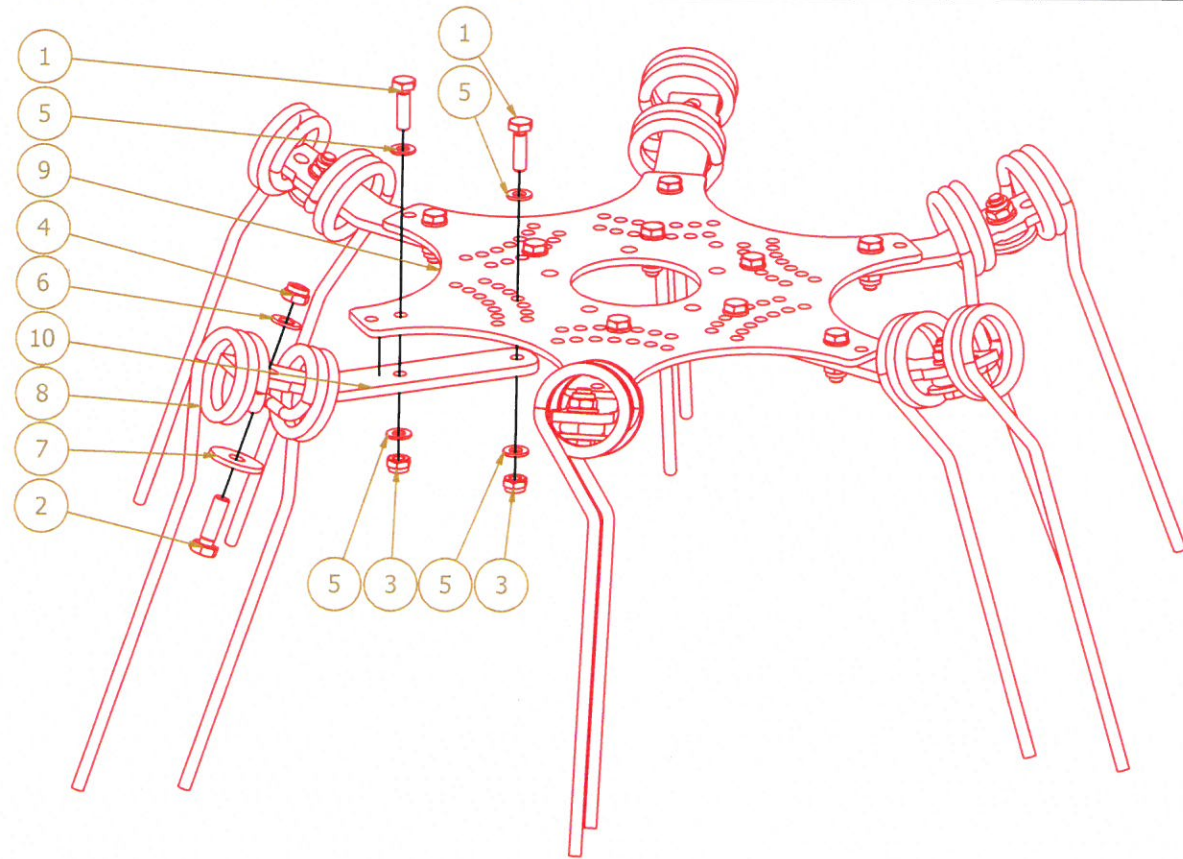

10	416938	Fjäderfäste		6
9	416937	Spindelattrik		1
8	157198	Fjädertinn	15-KUH-06	6
7	131978	Karosseribricka	DIN 440 13,5x44x4	6
6	131790	Bricka	DIN 125A M12/13 Zn	6
5	131770	Bricka	DIN 125A M10/10.5 Zn	24
4	131600	Lösmutter	DIN 985-8 M12 Zn	6
3	131580	Lösmutter	DIN 985-8 M10 Zn	12
2	131000	6-K Skruv Hg	DIN 933 8.8 M12x40 Zn	6
1	130900	6-K Skruv Hg	DIN 933 8.8 M10x35 Zn	12

Del	Kod	Benämning	Specifikation	Mängd	Ant
-----	-----	-----------	---------------	-------	-----



Icke toleranssatta
mått enligt
SFS-EN 22768-1 medel



31. 3. 2016

PF

Maskintyp/Maskinmodell	Benämning/Specifikation/Beskrivning	Ritningsnummer	Version
Sammanställning	Räfstallriksenhet, höger	416936	
		Inventor	